

Heizungs Controller MHCC

Witterungsgeführter Heizkreisregler

Montageanweisung und Bedienanleitung



Vor der Montage, Inbetriebnahme und Bedienung sorgfältig lesen

Inhalt

Sicherheitshinweise	3	Mod. Offset	22
EU-Konformitätserklärung	3	Sollwertprogramm 14-Tage Einstellungen	23
Allgemeine Hinweise	3	6. Schutzfunktionen	23
Symbolerklärungen	3	Antiblockierschutz	23
Veränderungen am Gerät	4	Frostschutz	23
Gewährleistung und Haftung	4	Min. Vorlauf	23
Entsorgung und Schadstoffe	4	Max. Vorlauf	23
Beschreibung MHCC	5	Pufferentladeschutz	23
Technische Daten	5	7. Sonderfunktionen	23
Über den Regler	6	Fühlerabgleich	24
Lieferumfang	6	Inbetriebnahme	24
Hydraulikvarianten	6	Werkseinstellungen	24
Wandmontage	7	Mischer	24
Installation	8	Ein-Zeit	24
Klemmplan	8	Aus-Faktor	24
Zusatzinformationen	9	Anstieg	24
Externes Relais am Signalausgang V(X) (0-10V/PWM)	9	Richtung	24
Klemmpläne	9	Raumcontroller	24
Elektrischer Anschluss	10	Raumcontroller	24
Installation der Temperaturfühler	10	Stromsparmmodus	25
Widerstandstabelle für Pt1000 Sensoren	10	Netzwerk	25
Kombinieren mehrerer SOREL Produkte	11	Zugriffskontrolle	25
CAN-Bus	11	Ethernet	25
°C/ALEON Raumcontroller	12	CAN-Bus ID	26
RC21 Raumthermostat und Fernversteller	15	Sensor Sendeintervall	26
Bedienung	16	8. Menüsperre	27
Anzeige und Eingabe	16	9. Servicewerte	27
Inbetriebnahnehilfe	17	10. Sprache	27
1. Messwerte	18	Störungen/Wartung	28
2. Auswertungen	18	Tipps	29
Heute	18	Support Guideline	29
28-Tage	18		
Betriebsstunden	18		
Meldungen	18		
Reset/Löschen	18		
3. Zeiten	19		
Uhrzeit & Datum	19		
Sommerzeit	19		
Heizkreis Tag	19		
Heizkreis Komfort	19		
4. Betriebsart	19		
Manuell	19		
5. Einstellungen	20		
Betriebsart	20		
S/W Tag	20		
S/W Nacht	20		
Kennlinie	20		
Tageskorrektur	21		
Nachtkorrektur	21		
Komfortanhebung	21		
Min. Vorlauf	21		
Max. Vorlauf	21		
Heizkreis abschalten	21		
Wärmeanforderung	21		
Sparbetrieb (bei Solarladung)	22		
Soll/Ist +	22		
Soll/Ist -	22		
Gebäudedefaktor	22		
Absenkung	22		

EU-Konformitätserklärung

Durch das CE-Zeichen auf dem Gerät erklärt der Hersteller, dass der MHCC den einschlägigen Bestimmungen:

- EU Niederspannungsrichtlinie 2014/35/EU sowie der
- EU Richtlinie zur elektromagnetischen Verträglichkeit 2014/30/EU

entspricht. Die Konformität wurde nachgewiesen und die entsprechenden Unterlagen sowie die EU-Konformitätserklärung sind beim Hersteller hinterlegt.

Allgemeine Hinweise

Unbedingt lesen!

Diese Montage- und Bedienungsanleitung enthält grundlegende Hinweise und wichtige Informationen zur Sicherheit, Montage, Inbetriebnahme, Wartung und optimalen Nutzung des Gerätes. Deshalb ist diese Anleitung vor Montage, Inbetriebnahme und Bedienung des Gerätes vom Installateur/Fachkraft und vom Betreiber der Anlage vollständig zu lesen und zu beachten.

Bei dem Gerät handelt es sich um einen automatischen, elektrischen witterungsgeführte Heizkreisregler für Heizsystemefür/in Heizanlage und ähnliche Anwendungen. Installieren Sie das Gerät ausschließlich in trockenen Räumen und unter Umgebungsbedingungen wie unter "Technische Daten" beschrieben.

Beachten Sie zudem die geltenden Unfallverhütungsvorschriften, die Vorschriften des Verbands der Elektrotechnik, des örtlichen Energieversorgungsunternehmens, die zutreffenden DIN-EN-Normen und die Montage- und Bedienungsanleitung der zusätzlichen Anlagenkomponenten.

Das Gerät ersetzt keinesfalls die ggf. bauseitig vorzusehenden sicherheitstechnischen Einrichtungen!

Montage, elektrischer Anschluss, Inbetriebnahme und Wartung des Gerätes dürfen nur durch eine entsprechend ausgebildete Fachkraft erfolgen. Für den Betreiber: Lassen Sie sich von der Fachkraft ausführlich in die Funktionsweise und Bedienung des Gerätes einweisen. Bewahren Sie diese Anleitung stets in der Nähe des Gerätes auf.

Für Schäden, die durch missbräuchliche Verwendung oder Nichtbeachtung dieser Anleitung entstehen, übernimmt der Hersteller keine Haftung!

Symbolerklärungen



Gefahr Strom

Hinweise deren Nichtbeachtung lebensgefährliche Auswirkungen durch elektrische Spannung zur Folge haben können.



Lebensgefahr

Hinweise deren Nichtbeachtung schwere gesundheitliche Folgen wie beispielsweise Verbrühungen, bis hin zu lebensgefährlichen Verletzungen zur Folge haben können.



Achtung

Hinweise deren Nichtbeachtung eine Zerstörung des Gerätes, der Anlage oder Umweltschäden zur Folge haben können.



Sicherheitshinweis

Hinweise die für die Funktion und optimale Nutzung des Gerätes und der Anlage besonders wichtig sind.

Veränderungen am Gerät

- Veränderungen, An- und Umbauten am Gerät erfordern die schriftliche Genehmigung des Herstellers.
- Der Einbau von Zusatzkomponenten, die nicht zusammen mit dem Gerät geprüft worden sind, ist nicht gestattet.
- Wenn wahrzunehmen ist, dass ein gefahrloser Gerätebetrieb wie beispielsweise durch Beschädigung des Gehäuses, nicht mehr möglich ist, ist das Gerät sofort außer Betrieb zu setzen.
- Geräteteile und Zubehörteile, die sich nicht in einwandfreiem Zustand befinden, sind sofort auszutauschen.
- Verwenden Sie nur Originalersatzteile und -zubehör des Herstellers.
- Werksseitige Kennzeichnungen am Gerät dürfen nicht verändert, entfernt oder unkenntlich gemacht werden.
- Nehmen Sie nur die in dieser Anleitung beschriebenen Einstellungen am Gerät vor.



Durch Veränderungen am Gerät kann die Sicherheit und Funktion des Gerätes und der gesamten Anlage beeinträchtigt werden.

Gewährleistung und Haftung

Das Gerät wurde unter Berücksichtigung hoher Qualitäts- und Sicherheitsanforderungen produziert und geprüft. Für das Gerät gilt die gesetzlich vorgeschriebene Gewährleistungsfrist von 2 Jahren ab Verkaufsdatum. Von der Gewährleistung und Haftung ausgeschlossen sind Personen- und Sachschäden, die zum Beispiel auf eine oder mehrere der folgenden Ursachen zurückzuführen sind:

- Nichtbeachtung dieser Montageanweisung und Bedienungsanleitung
- Unsachgemäße Montage, Inbetriebnahme, Wartung und Bedienung
- Unsachgemäß durchgeführte Reparaturen
- Zuwiderhandlung gegen den Abschnitt "Veränderungen am Gerät"
- Nicht bestimmungsgemäße Verwendung des Gerätes
- Überschreitung und Unterschreitung der in den technischen Daten aufgeführten Grenzwerte
- Höhere Gewalt

Entsorgung und Schadstoffe

Das Gerät entspricht der europäischen RoHS Richtlinie 2011/65/EU zur Beschränkung der Verwendung bestimmter gefährlicher Stoffe in Elektro- und Elektronikgeräten.



Zur Entsorgung gehört das Gerät keinesfalls in den Hausmüll. Entsorgen Sie das Gerät nur an entsprechenden Sammelstellen oder senden Sie es an den Verkäufer oder Hersteller zurück.

Beschreibung MHCC

Technische Daten

Modell	MHCC	Witterungsgeführter Heizungscontroller
Temperaturreglerklasse	VI	
Energieeffizienz	4%	ErP Klasse VIII / Bei Betrieb mit mind. 3 °CALEONs oder RC20 wird eine Energieeffizienz von 5% erreicht.
Standbyverlust	0,5 W	
Anforderungsart Heizgerät	Ein/Aus-Betrieb, modulierend oder über andere Geräte im CAN-Netzwerk	
Elektrische Daten:		
Spannungsversorgung		230 VAC +/- 10%, 50 ... 60 Hz
Leistungsaufnahme / Standby		0,5 W - 2,3 W / 0,5 W
Schaltleistung gesamt		460 VA
Schaltleistung je Relais		460 VA für AC1 / 185 W für AC3
Interne Sicherung	1	2A träge 250 V
Schutzart		IP 40
Schutzklasse		II
Überspannungskategorie		II
Verschmutzungsgrad		II
Eingänge/Ausgänge		Messbereich
Sensoreingänge	4	Pt1000 Temperaturfühler -40 °C ... 300 °C
Sensoreingänge RC21	1	Raumfernversteller (S3 und S4)
Mechanisches Relais	R1 - R3	460VA für AC1 / 460VA für AC3
0..10V / PWM Ausgang	V1	ausgelegt für 10 k Ω Bürde / Freq. 1 kHz, Pegel 10 V
+ Klemme / Spannungsausgang	+	Max. Belastung durch externe Geräte 24V/2W (z.B. Spannungsversorgung von 1 °CALEON Room Controller)
Max. Kabellänge		
CAN		< 3 m; bei >= 3 m ist ein abgeschirmtes Twisted-Pair-Kabel zu verwenden. Die Abschirmung einseitig mit dem Schutzleiter verbinden. Maximale Kabellänge des Gesamtsystems 200 m.
0-10V/PWM		< 3 m
24 VDC		< 30 m
Schnittstellen		
Feldbus		CAN
Zulässige Umgebungsbedingungen		
bei Reglerbetrieb		0 °C - 40 °C, Max. 85 % rel. Feuchte bei 25 °C
bei Transport/Lagerung		0 °C - 60 °C, keine Betauung zulässig
Sonstige Daten und Abmessungen		
Gehäuseausführung		2-teilig, Kunststoff ABS
Einbaumöglichkeiten		Wandmontage, optional Schalttafeleinbau
Abmessungen gesamt		163 mm x 110 mm x 52 mm
Ausschnitt-Einbaumaße		157 mm x 106 mm x 31 mm
Anzeige		vollgraphisch, 128 x 64 dots
Leuchtdiode		mehrfarbig
Echtzeituhr		RTC mit 24 Stunden Gangreserve
Bedienung		4 Eingabetasten

Über den Regler

Der witterungsgeführte Heizkreisregler für Heizsysteme MHCC ermöglicht eine effiziente Nutzung und Funktionskontrolle Ihrer Heizanlage bei intuitiver Bedienbarkeit. Bei jedem Eingabeschritt sind jeder Eingabetaste passende Funktionen zugeordnet und darüber textlich erklärt. Im Menü 'Messwerte und Einstellungen' stehen neben Schlagwörtern auch Hilfetexte und Grafiken zur Verfügung.

Der MHCC ist für verschiedene Anlagenvarianten einsetzbar, Siehe "Hydraulikvarianten" auf Seite 6

Wichtige Merkmale des MHCC:

- Darstellung von Grafiken und Texten im beleuchteten Display
- Einfache Abfrage der aktuellen Messwerte
- Auswertung und Überwachung der Anlage u.a. über Grafikstatistik
- Umfangreiche Einstellmenüs mit Erklärungen
- Menüsperrung gegen unbeabsichtigtes Verstellen aktivierbar
- Rücksetzen auf zuvor gewählte Werte oder Werkseinstellungen

Lieferumfang

- Witterungsgeführter Heizungscontroller MHCC
- 3 Schrauben 3,5 x 35 mm und 3 Dübel 6 mm zur Wandmontage
- MHCC Montage- und Bedienungsanleitung

Optional erhältlich, abhängig von Bestellung und Ausführung:

- Außensensor: 1x Außenfühler z.B. TA52 (Pt1000) - Artikelnr. 87000
- Raumcontroller: °CALEON Artikelnr. 70001 / °CALEON Klima Artikelnr. 70002
- CAN Bus Zubehör: CAN-Bus Verbindungsset 1m oder 2,9m - Artikelnr. 89201 oder 89203

Hydraulikvarianten



Die nachfolgenden Abbildungen sind nur als Prinzipschema zur Darstellung der jeweiligen Regelungsvarianten zu verstehen und erheben keinen Anspruch auf Vollständigkeit. Der Regler ersetzt keinesfalls sicherheitstechnische Einrichtungen. Je nach Anwendungsfall sind weitere Anlagen- und Sicherheitskomponenten wie Sperrventile, Rückschlagklappen und Bodenablauf, etc. vorgeschrieben und somit vorzusehen.



Bei 3-Wege-Ventilen können Sie die Durchflussrichtung im bestromten Zustand (Relais aktiv) der verwendeten Hydraulikvariante entnehmen.

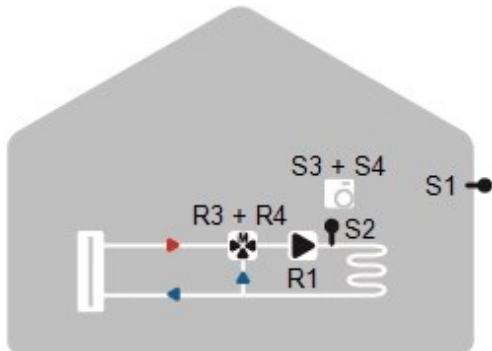

Gemischter Heizkreis

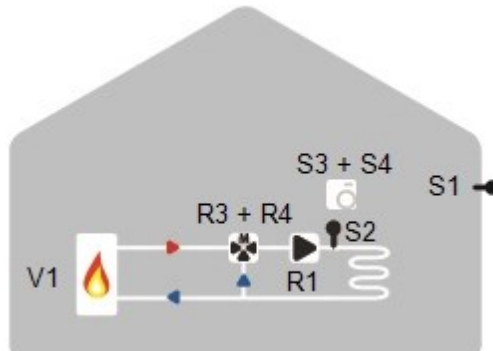

Gemischter Heizkreis mit Wärmeanforderung

Wandmontage

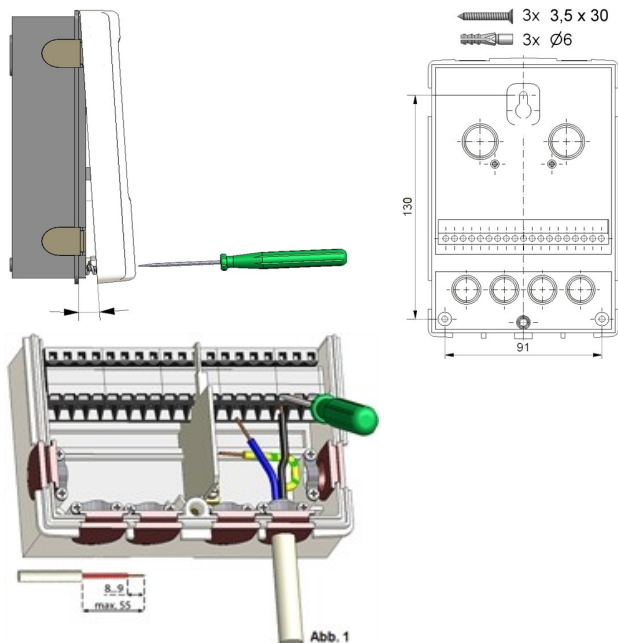

1. Deckelschraube komplett lösen.
2. Klemmraumabdeckung vorsichtig vom Unterteil abziehen. Beim Abziehen werden auch die Klemmen ausgeklinkt.
3. Gehäuseoberteil zur Seite legen. Nicht auf die Elektronik fassen.
4. Gehäuseunterteil an der ausgewählten Position anhalten und die 3 Befestigungslöcher anzeichnen. Achten Sie darauf, dass die Wandfläche möglichst eben ist, damit sich das Gehäuse beim Anschrauben nicht verzieht.
5. Mittels Bohrmaschine und 6er Bohrer 3 Löcher an den angezeichneten Stellen in die Wand bohren und die Dübel eindrücken.
6. Die obere Schraube einsetzen und leicht andrehen.
7. Das Gehäuseunterteil einhängen und die zwei übrigen Schrauben einsetzen.
8. Gehäuse ausrichten und die 3 Schrauben festschrauben.

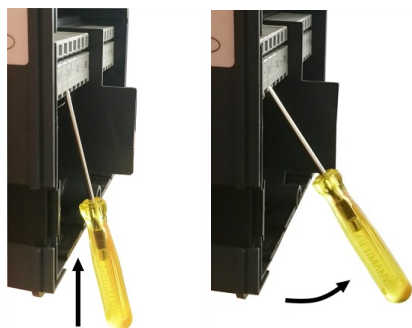

1. Klemmraumabdeckung öffnen .
2. Leitungen max. 55 mm abmanteln, einführen, die Zugentlastungen montieren, Aderenden 8-9mm abisolieren
3. Klemmen mit einem passenden Schraubendreher öffnen und Elektroanschluss am Regler vornehmen.
4. Klemmraumabdeckung wieder einhängen und mit der Schraube verschließen.
5. Netzspannung einschalten und Regler in Betrieb nehmen.

Falls Probleme bei der Bedienung der Klemmen auftreten, kann Ihnen unser Video auf unsere Youtube Seite weiterhelfen:

You Tube



<http://www.sorel.de/youtube>

Klemmplan



Kleinspannungen
max. 24 VAC / DC



Netzspannungen
230 VAC 50 - 60 Hz

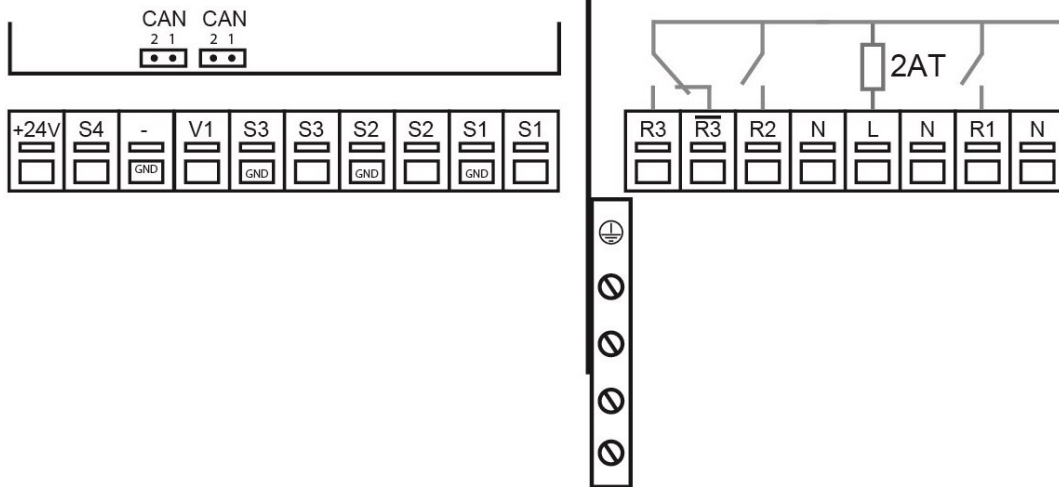

Klemme:	Anschluss für:
S1	Außenfühler
S1	Außenfühler (GND)
S2	Vorlauffühler
S2	Vorlauffühler (GND)
S3	Raumcontroller (RC21)
S3	Sensor Masse (GND-RC21)
V1	0-10V Ausgang; Wärmeanforderung. Bei Anforderung über einen Schließerkontakt, Zusatzrelais (Artikelnr. 77502) installieren!
-	GND für Raumcontroller oder Wärmeanforderung
S4	Raumcontroller (RC21)
+ Klemme / Spannungsausgang	24V/DC Spannungsausgang für externe Geräte Max. Belastung durch externe Geräte 24V/2W

Klemme:	Anschluss für:
N	Pumpe
R1	Pumpe
N	Netzanschluss
L	Netzanschluss
N	Neutral Mischer
R2	Mischer auf
R3I	Nicht belegen 230 V
R3	Mischer zu



Der Anschluss der Schutzleiter PE erfolgt am PE Metallklemmblock!



An R3I liegen bei inaktivem Relais dauerhaft 230V an. Bei falscher Beschaltung kann es zu Defekten an den angeschlossenen Komponenten kommen!

Auf der Reglerplatine

CAN Zum Verbinden mehrerer Regler untereinander mit Hilfe eines CAN Kabels. Anfang und Ende im CAN Bus mit Widerständen abschließen, die Belegung der CAN Bus Buchsen ist hierbei beliebig.

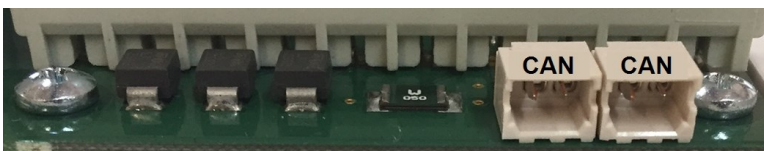

Externes Relais am Signalausgang V(X) (0-10V/PWM)

Mithilfe eines externen Relais (Art. Nr. 77502) kann ein 0-10V/PWM Ausgang V(1) genutzt werden, um eine Schaltleistung von 230 VAC (I) oder einen potentialfreien Wechselkontakt (II) zu erhalten. Das externe Relais wird dann über den Signalausgang aktiviert (0V = "aus" (0 VAC bzw. geöffnet oder geschlossen), 10V = "ein" (230VAC bzw. geschlossen oder geöffnet).

1. Externen 0-10V Relais an Signalausgang anschließen, z.B. V1.
2. Einstellungen Wärmeeanforderung auf "Schalten" einstellen. Hiermit wird bei einer Wärmeeanforderung das Relais über den Signalausgang V1 aktiviert.

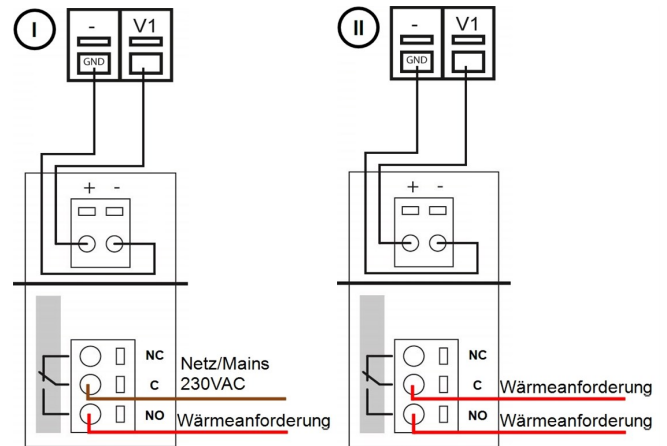

Klemmpläne

! Der Anschluss der Masse Leitung erfolgt an dem unteren grauen Klemmblock. Der Anschluss der Neutraleiter N erfolgt am Klemmblock N. Der Anschluss der Schutzleiter PE erfolgt am PE Metallklemmblock

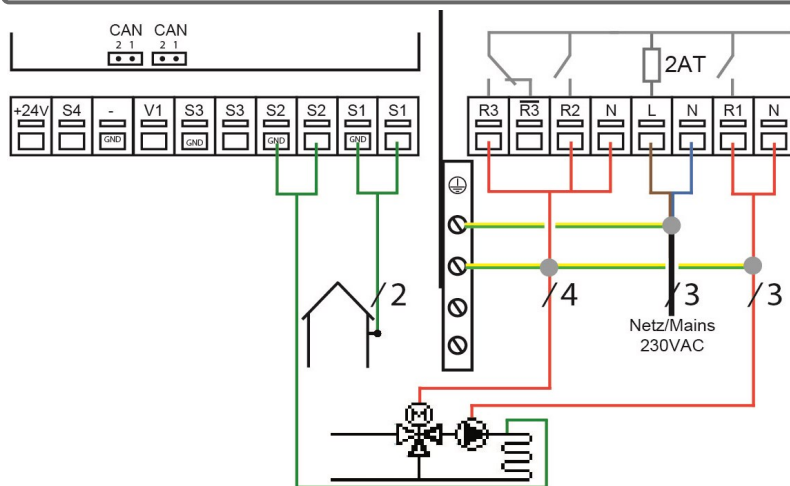

Gemischter Heizkreis

Klemme:	Anschluss:	Klemme:	Anschluss:
S1	Außenfühler	N	Pumpe
S1	GND	R1	Pumpe
S2	Vorlauffühler	N	Neutraleiter N
S2	GND	L	Netz Außenleiter L
S3	Raumcontroller (optional)	N	Mischer
S3	GND	R2	Mischer auf
V1	-	R3	
-	GND	R3	Mischer zu
S4	Raumcontroller (optional)		
+24V	24V Spannungsausgang Max. externes Geräte 24V/2W		

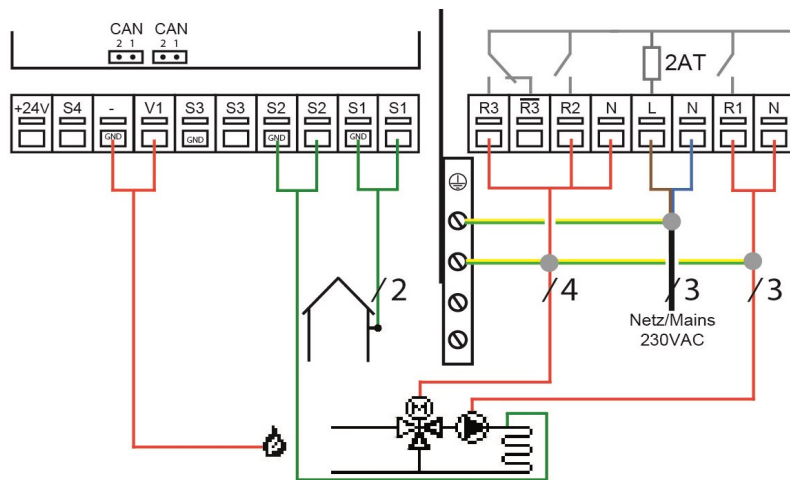



Gemischter Heizkreis mit Wärmeeanforderung

Klemme:	Anschluss:	Klemme:	Anschluss:
S1	Außenfühler	N	Pumpe
S1	GND	R1	Pumpe
S2	Vorlauffühler	N	Neutraleiter N
S2	GND	L	Netz Außenleiter L
S3	Raumcontroller (optional)	N	Mischer
S3	GND	R2	Mischer auf
V1	Wärmeeanforderung	R3	
-	GND	R3	Mischer zu
S4	Raumcontroller (optional)		
+24V	24V Spannungsausgang Max. externes Geräte 24V/2W		

Elektrischer Anschluss

 Vor Arbeiten am Gerät die Stromzuleitung abschalten und gegen Wiedereinschalten sichern! Spannungsfreiheit prüfen! Der elektrische Anschluss darf nur durch eine Fachkraft unter Berücksichtigung der geltenden Vorschriften durchgeführt werden. Das Gerät darf nicht in Betrieb genommen werden, wenn es am Gehäuse sichtbare Schäden wie z.B. Risse gibt.

 Das Gerät darf von hinten nicht zugänglich sein.

 Kleinspannungsführende Leitungen wie Temperaturfühlerleitungen sind getrennt von netzspannungsführenden Leitungen zu verlegen. Temperaturfühlerleitungen nur in die linke Seite und netzspannungsführende Leitungen nur in die rechte Seite des Gerätes einführen.

 In der Spannungsversorgung des Reglers ist bauseitig eine allpolige Trennvorrichtung z.B. Heizungsnotschalter vorzusehen.

 Die am Gerät anzuschließenden Leitungen dürfen maximal 55 mm abgemantelt werden und der Kabelmantel soll genau bis hinter die Zugentlastung ins Gehäuse reichen.

Installation der Temperaturfühler

Der Regler arbeitet mit Pt1000-Temperaturfühlern, die für eine gradgenaue Temperaturerfassung sorgen, um die Anlagenfunktion regeltechnisch optimal sicherzustellen.

 Die Fühlerleitungen können bei Bedarf mit einem Kabel von mindestens 0,75 mm² auf maximal 30 m verlängert werden. Achten Sie darauf, dass hierbei keine Übergangswiderstände auftreten! Platzieren Sie die Fühler genau im zu messenden Bereich! Verwenden Sie nur den für das jeweilige Einsatzgebiet passenden Tauch-, Rohranlege- oder Flanchanlegefühler mit dem entsprechend zulässigen Temperaturbereich.

 Kleinspannungsführende Leitungen wie Temperaturfühlerleitungen sind getrennt von netzspannungsführenden Leitungen zu verlegen. Temperaturfühlerleitungen nur in die linke Seite und netzspannungsführende Leitungen nur in die rechte Seite des Gerätes einführen.

Widerstandstabelle für Pt1000 Sensoren

°C	-20	-10	0	10	20	30	40	50	60	70	80	90	100
Ω	922	961	1000	1039	1077	1116	1155	1194	1232	1270	1308	1347	1385

Kombinieren mehrerer SOREL Produkte

SOREL-Geräte mit CAN-Bus wie z.B. HCC-Regler, Datalogger oder °CALEON Room Controller können miteinander vernetzt werden um miteinander zu kommunizieren und größere Systeme intelligent zu regeln.

CAN-Bus

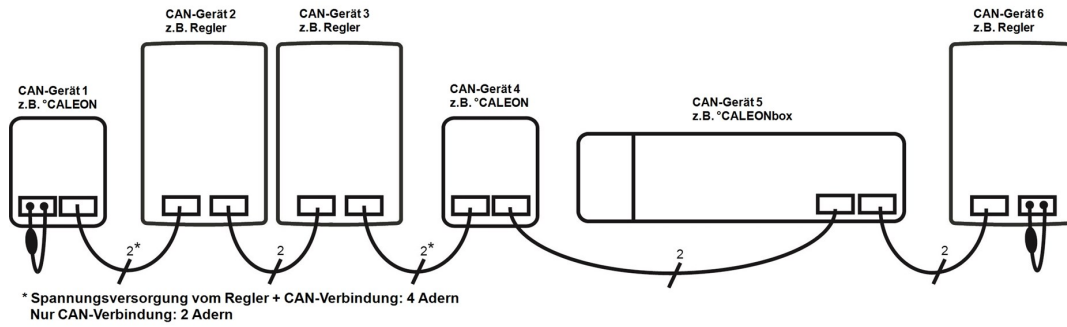

1. Die CAN-Geräte werden mit dem CAN-Bus Kabel in Reihe verbunden.
2. Das erste und das letzte CAN-Gerät in dieser Reihenschaltung müssen mit einem Abschlusswiderstand versehen werden.

Die Beschaltung der beiden CAN-Buchsen ist dabei beliebig.

°CALEON Raumcontroller

! °CALEON ist ein optionales Zubehörteil und standardmäßig nicht im Lieferumfang des Reglers enthalten.

Zubehör

Bei jedem °CALEON liegt ein Zubehör-Tütchen bei, das alles beinhaltet (außer CAN-Kabel), was zum Anschluss an einen HCC benötigt wird. Für den elektrischen Anschluss werden die folgenden Komponenten verwendet:

1. Molex-Adapter für den CAN-Anschluss
2. Einzeladerverbinder um den Molex-Adapter einfach mit dem CAN-Kabel zu verbinden
3. Abschlusswiderstand für den 2. CAN-Bus Anschluss am HCC (falls dieser nicht verwendet wird).



! CAN-Kabel: <3m; bei >=3m ist ein abgeschirmtes Twisted-Pair-Kabel zu verwenden. Die Abschirmung einseitig mit dem Schutzleiter verbinden. Maximale Kabellänge des Gesamtsystems 200 m.

Verkabelung

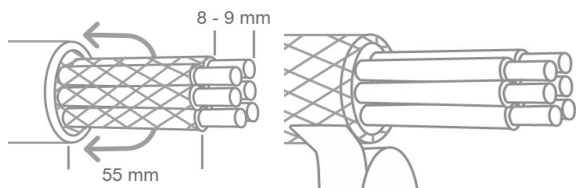

Kabel max. 55 mm abmanteln, alle Aderenden 8-9 mm abisolieren und Abschirmung über das Kabel überstülpen. Isolieren Sie die gesamte Abschirmung mit Tape.

! Aderendhülsen aus Messing können aufgrund ihrer unsymmetrischen Form durch die Pressung schwer klemmbar sein. Entfernen Sie in diesem Fall die Aderendhülse. Die Steckklemmen sind auch für flexible Kabel geeignet.

! Bei Kontakt von Abschirmung und Platine können erhebliche Schäden am Gerät entstehen.

Verkabelung von einem °CALEON mit Regler

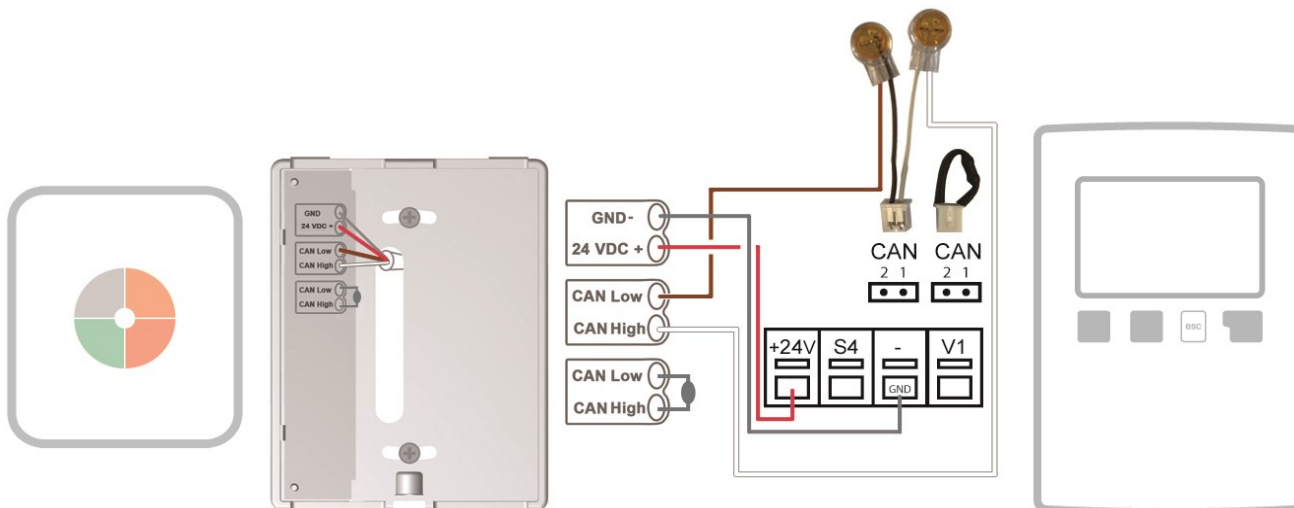

! Beim Anschluss des CAN-Bus Kabels ist auf die Verdrillung der richtigen Adern-Paare zu achten. Die Zuordnung ist identisch zu den Klemmen-Paaren am °CALEON Room Controller.
-> GND + 24VDC
-> CAN Low + CAN High

Verkabelung von mehreren °CALEONs mit Regler

! Die 24V Spannungsversorgung des MHCC ist für eine Belastung von bis zu 2W ausgelegt. Damit lässt sich 1 °CALEON Room Controller versorgen. Bei Belastungen > 2W muss eine externe Spannungsversorgung verwendet werden.

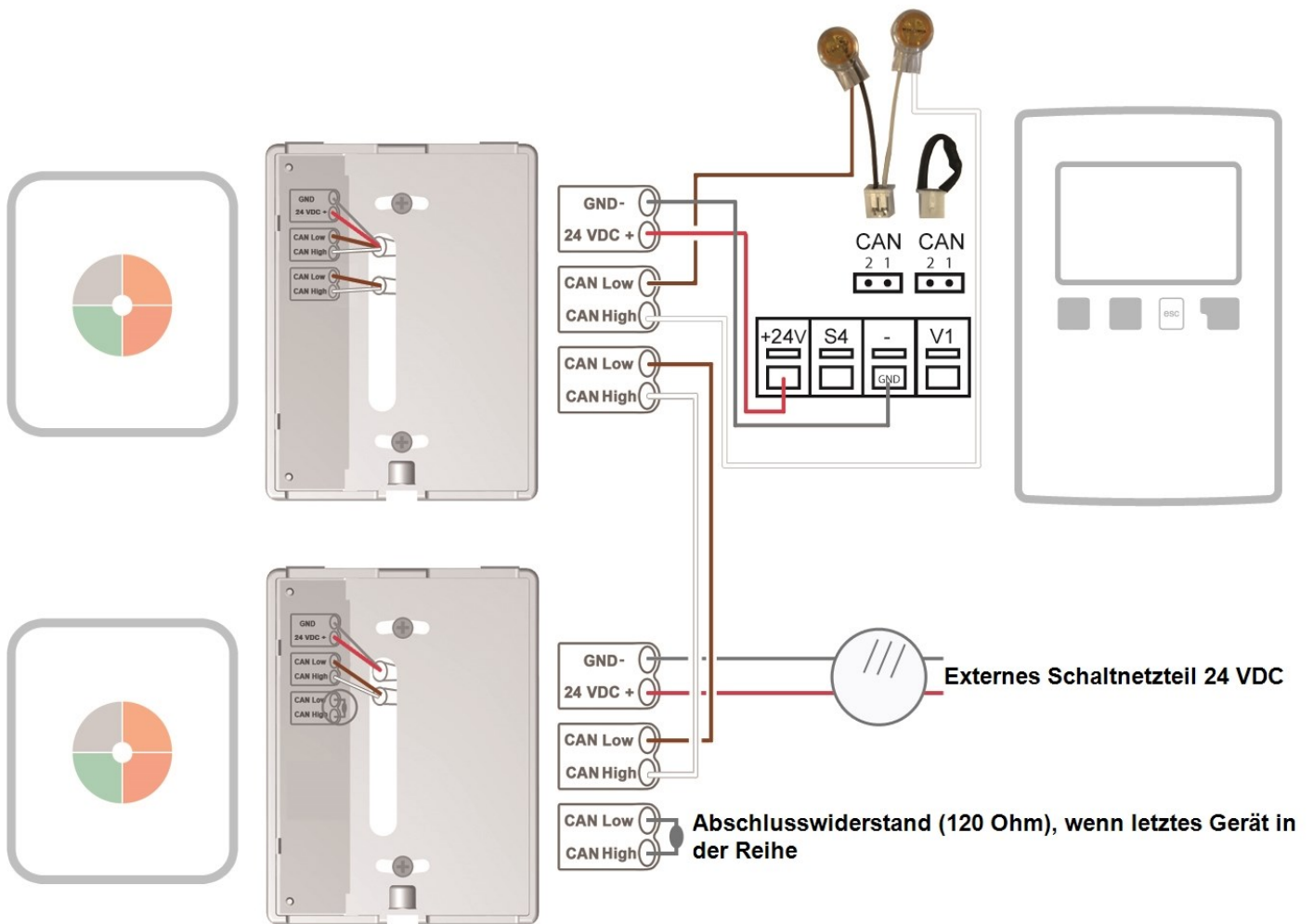

Konfiguration

Zunächst muss die Einrichtung des °CALEONs direkt am Raumcontroller vorgenommen werden. Hierbei unterstützt Sie der automatisch startende Inbetriebnahme-Assistent (Übersicht > Betriebsmodus > Menü > Experte > Werkseinstellungen) sowie die °CALEON Bedienungsanleitung.

! Falls noch nicht geschehen, richten Sie jetzt den HCC mit Hilfe des Inbetriebnahme-Assistenten ein.













Die Einrichtung des Raumcontrollers wird in folgendem Menü vorgenommen:

7. Sonderfunktionen -> 7.5. Raumcontroller

7.5.5. Thermostat

Hier wählen Sie den im °CALEON erstellten Raum aus. Die im °CALEON durch Symbole dargestellten Räume erhalten im HCC geschriebene Namen. Die Zuordnung der Namen zu dem Bild können Sie bei eventuellen Unklarheiten der folgenden Tabelle entnehmen.

	Bad		Kinderzimmer 3		Raum 2
	Bad 2		Korridor		Raum 3
	Bad 3		Korridor 2		Raum 4
	Bad 4		Esszimmer		Raum 5
	Schlafzimmer		Küche		Raum 6

	Schlafzimmer 2		Wohnzimmer		Raum 7
	Schlafzimmer 3		Arbeitszimmer		Raum 8
	Kinderzimmer		Arbeitszimmer 2		Raum 9
	Kinderzimmer 2		Raum 1		Raum 10

7.5.1. Raumcontroller

Es kann eingestellt werden, welchen prozentualen Einfluss die Raumtemperatur auf die Sollvorlauftemperatur haben soll. Für jedes Grad Abweichung zwischen Raumtemperatur und Soll Raumtemperatur wird der hier eingestellte Prozentsatz von der berechneten Sollvorlauftemperatur auf die Soll Vorlauftemperatur addiert bzw. davon abgezogen, bis zu den unter Schutzfunktionen eingestellten Min. bzw. Max Vorlauf Werten.

Beispiel: Soll Raumtemp.: 25 °C ; Raumtemp.: 20 °C = 5 °C Abweichung. Errechnete Sollvorlauftemp.: 40 °C : Raumcontroller: 10 % = 4 °C 5 X 4 °C = 20 °C Also werden 20 °C auf die Sollvorlauftemperatur addiert, was 60 °C ergäbe. Liegt der Wert von Max. Vorlauf darunter, wird lediglich auf Max. Vorlauf erhöht.

 Die Einstell-Parameter „7.5.2. Raum-Soll-Tag“ und „7.5.3. Raum-Soll-Nacht“ haben bei der Verwendung eines °CALEONs keinen Einfluss und können ignoriert werden.

Unter „7.5.6. Thermostat 2“ können optional weitere °CALEON´s als Raumcontroller eingestellt werden. Hierfür gilt dieselbe Systematik wie beim ersten Raumcontroller.

5. Einstellungen -> 5.11. HK Abschalten

Wenn sie möchten, dass der Heizkreis zusätzlich zu einer Sommer-Winter-Abschaltung auch bei Erreichen der Raumtemperatur abschaltet stellen Sie hier bitte „Sommer + Raum“ ein.

RC21 Raumthermostat und Fernversteller

 Das RC21 Raumthermostat ist ein optionales Zubehörteil und ist standardmäßig nicht im Lieferumfang des Reglers enthalten.

Der Fernversteller mit integriertem Raumthermostat RC21 ermöglicht die einfache temperaturgesteuerte Regulierung der Temperatur vom Wohnraum aus.

Einstellmöglichkeiten



Über den Drehregler des RC21 wird die im Regler hinterlegte Heizkreiskennlinie parallel verschoben. Dadurch wird die Vorlauftemperatur (in Abhängigkeit von der Außentemperatur) angehoben oder gesenkt. Wird auf minimal gedreht, wird der Heizkreis abgeschaltet, Frostschutzfunktionen bleiben aktiv, um Beschädigungen durch Kälte zu verhindern.

Temperaturfühler

Das RC21 Raumthermostat verfügt über einen eingebauten Temperaturfühler, dessen Werte im Regler registriert, genutzt und angezeigt werden. Abhängig von der Einstellung im Regler wird dieser Raumfühler dazu genutzt, die Vorlauftemperatur zu beeinflussen.

Betriebsmodi

Über den Schiebeschalter kann der Regler in die folgenden Betriebsmodi versetzt werden.

-  Im Automatikbetrieb wird die Temperatur entsprechend der eingestellten Thermostatzeiten geregelt.
-  Im Dauertagmodus werden die eingestellten Zeiten ignoriert und die Temperatur entsprechend der Tageinstellungen geregelt.
-  Im Dauernachtmodus wird die Temperatur üblicherweise heruntergeregelt. Diese Einstellung eignet sich zum Beispiel für Zeiten längerer Abwesenheit (z.B. Urlaub).

Installation

Entfernen Sie vorsichtig mit einem Schraubendreher die Drehscheibe vom Gehäuse. Lösen Sie die Schraube, die darunter zum Vorschein kommt. Heben Sie das helle Oberteil des Gehäuses vorsichtig vom Sockel.

Der RC21 wird über 3 Adern mit dem Regler verbunden.

- 1) Fernversteller -> an einen freien Sensoreingang (S1 - S4)
- 2) Temperatursensor -> an einen freien Sensoreingang (S1 - S4)
- 3) GND ->

Eine exemplarische Verkabelung zeigt das folgende Bild.

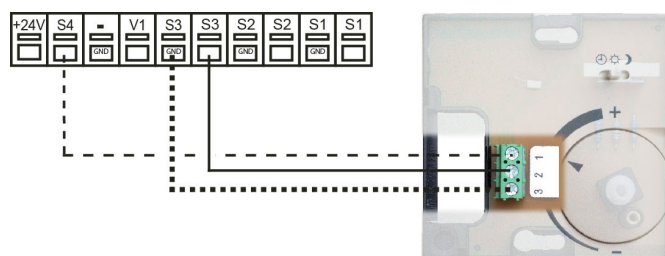

Die Einrichtung des Raumcontrollers wird in folgendem Menü vorgenommen:

7. Sonderfunktionen -> 7.5. Raumcontroller

7.5.5. Thermostat

"RC21-lokal 1" auswählen.

7.5.13. RC-lokal: 1 Typ

Wählen Sie hier den Sensoreingang aus, den Sie für den Temperatursensor (Klemmstelle 1) des RC21 verwenden.

„7.5.2. Raum-Soll-Tag“ / „7.5.3. Raum-Soll-Nacht“

Einstellung der gewünschten Raumtemperatur für den Tag-/Nachtbetrieb.

7.5.1. Raumcontroller

Es kann eingestellt werden, welchen prozentualen Einfluss die Raumtemperatur auf die Sollvorlauftemperatur haben soll. Für jedes Grad Abweichung zwischen Raumtemperatur und Soll-Raumtemperatur wird der hier eingestellte Prozentsatz von der berechneten Sollvorlauftemperatur auf die Sollvorlauftemperatur addiert bzw. davon abgezogen, bis zu den unter Schutzfunktionen eingestellten Min. bzw. Max Vorlauf Werten.

Beispiel: Soll-Raumtemperatur.: 25 °C ; Raumtemperatur.: 20 °C = 5 °C Abweichung. Errechnete Sollvorlauftemperatur: 40 °C : Raumcontroller: 10 % = 4 °C $5 \times 4 \text{ °C} = 20 \text{ °C}$ Also werden 20 °C auf die Sollvorlauftemperatur addiert, was 60 °C ergäbe. Liegt der Wert von "Max. Vorlauf" darunter, wird lediglich auf "Max. Vorlauf" erhöht.

Unter „7.5.6. Thermostat 2“ können optional weitere °CALEONs als Raumcontroller eingestellt werden. Hierfür gilt dieselbe Systematik wie beim ersten Raumcontroller.









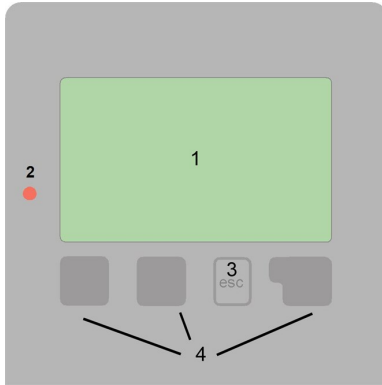





5. Einstellungen -> 5.11. Heizkreis abschalten

Wenn Sie möchten, dass der Heizkreis zusätzlich zu einer Sommer-Winter-Abschaltung auch bei Erreichen der Raumtemperatur abschaltet, stellen Sie hier "Sommer + Raum" ein.

 An den RC21 sind nur Kleinspannungen anzuschließen.

Anzeige und Eingabe



-  Pumpe (dreht sich im Betrieb)
 -  Mischer (beim auf-/zufahren schwarz)
 -  HzK-Tagbetrieb
 -  HzK-Nachtbetrieb
 -  HzK-Komfortbetrieb
 -  Dauertagbetrieb
 -  Dauernachtbetrieb
 -  Dauertagbetrieb über RC21
 -  Dauernachtbetrieb über RC21
 -  Wärmeanforderung ein/aus
 -  Wärmeanforderung eingehend vom CAN-Bus
 -  Wärmeanforderung ausgehend vom CAN-Bus
 -  Sollwertbetrieb
 -  Sollwertprogramm 14 Tage
 -  Externes Thermostat aus
- Weitere Symbole finden Sie bei den Sonderfunktionen

Beispiele für Tastenfunktionen:

- +/- Werte vergrößern / verkleinern
- ▼/▲ Menü runter / hoch scrollen
- Ja/Nein zustimmen / verneinen
- Info weiterführende Information
- Zurück zur vorherigen Anzeige
- Ok Auswahl bestätigen
- Bestätigen Einstellung bestätigen

Das Display (1) mit umfangreichem Text- und Grafikmodus ermöglicht eine einfache Bedienung des Reglers.

Die Leuchtdiode (2) leuchtet grün, wenn die Primärpumpe eingeschaltet ist (Automatikbetrieb). Die Leuchtdiode (2) leuchtet rot, wenn Betriebsart „Aus“ eingestellt ist. Die Leuchtdiode (2) blinkt schnell rot, wenn ein Fehler vorliegt.

Die Funktion der anderen 3 Tasten (4) wird jeweils in der Displayzeile über den Tasten erklärt, wobei die rechte Taste in der Regel eine Bestätigungs- und Auswahlfunktion übernimmt.

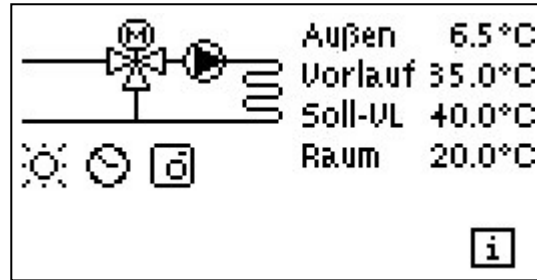

Der Grafikmodus erscheint, wenn 2 Minuten keine Taste gedrückt wird oder wenn das Hauptmenü über „esc“ verlassen wird.

Die Temperaturübersicht erscheint bei Tastendruck der linken Taste. Ein erneuter Tastendruck führt zurück zur Grafikübersicht.

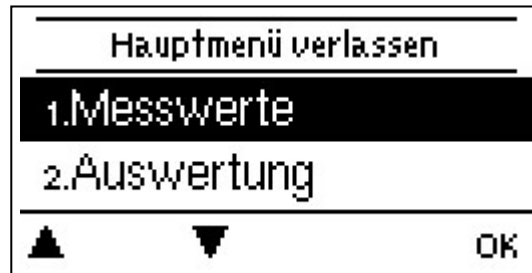

Ein "esc" Tastendruck im Grafikmodus führt direkt zum Hauptmenü.

Inbetriebnahmehilfe

Möchten Sie den Assistenten zur Inbetriebnahme jetzt starten?

Nein

Ja

1. Sprache und Uhrzeit einstellen
2. Inbetriebnahmehilfe
a) auswählen oder b) überspringen.

a) Die Inbetriebnahmehilfe führt in der richtigen Reihenfolge durch die notwendigen Grundeinstellungen. Jeder Parameter wird im Reglerdisplay erklärt. Durch Drücken der "esc"-Taste gelangt man zum jeweils vorherigen Wert zurück.

b) Bei freier Inbetriebnahme sollten die Einstellungen in dieser Reihenfolge vorgenommen werden:

- Menü 10. Sprache
- Menü 3. Uhrzeit, Datum und Betriebszeiten
- Menü 5. Einstellungen, sämtliche Werte
- Menü 6. Schutzfunktionen, falls Anpassungen nötig
- Menü 7. Sonderfunktionen, falls Anpassungen nötig

3. Im Menü Betriebsart "4.2. Manuell" die Schaltausgänge mit angeschlossenem Verbraucher testen und die Fühlerwerte auf Plausibilität prüfen. Danach Automatikbetrieb einschalten Siehe "Manuell" auf Seite 19.



Die Inbetriebnahmehilfe kann jederzeit im Menü 7.2. aufgerufen werden.



Beachten Sie die Erklärungen der einzelnen Parameter auf den folgenden Seiten, und prüfen Sie, ob für Ihre Anwendung weitere Einstellungen nötig sind.

1. Messwerte

Messwerte verlassen	
1.1. Außen	-0.5°C
1.2. Vorlauf	-0.5°C
▲	▼
Info	

Dienen zur Anzeige der aktuell gemessenen Temperaturen.



Erscheint anstelle des Messwertes "Fehler" in der Anzeige, deutet das auf einen defekten oder falschen Temperaturfühler hin.



Zu lange Kabel oder nicht optimal platzierte Fühler können zu geringen Abweichungen bei den Messwerten führen. In diesem Fall können die Anzeigewerte durch Eingabe am Regler nachkorrigiert werden - Siehe "Fühlerabgleich" auf Seite 24. Welche Messwerte angezeigt werden ist vom gewählten Programm, den angeschlossenen Fühlern und der jeweiligen Geräteausführung abhängig.

2. Auswertungen

Auswertung verlassen	
2.1. Heute	
2.2. 28 Tage	
▲	▼
OK	

Dient zur Funktionskontrolle und Langzeitüberwachung der Anlage.



Für zeitabhängige Funktionen wie z. B. Zirkulation und Antilegionellen und die Auswertung der Anlagendaten ist es unerlässlich, dass die Uhrzeit am Regler genau eingestellt ist. Beachten Sie, dass die Uhr bei Netzunterbrechung ca. 24 h weiter läuft und anschließend neu zu stellen ist. Durch Fehlbedienung oder falsche Uhrzeit können Daten gelöscht, falsch aufgezeichnet oder überschrieben werden. Der Hersteller übernimmt keinerlei Gewähr für die aufgezeichneten Daten!

Heute

Temperaturvorlauf der letzten 24 Stunden

In der Grafikübersicht wird der Verlauf von Außen- und Vorlaufemperatur des aktuellen Tages von 0 ... 24 Uhr angezeigt. Die rechte Taste verändert die Zeiteinheit (Tage) und die beiden linken Tasten scrollen durch das Diagramm.

28-Tage

Temperaturvorlauf der letzten 28 Tage

In der Grafikübersicht wird der Verlauf von Außen- und Vorlaufemperatur den letzten 28 Tage angezeigt. Die rechte Taste verändert die Zeiteinheit (Tage) und die beiden linken Tasten scrollen durch das Diagramm.

Betriebsstunden

Hier werden die Betriebsstunden des Heizkreises und der anderen Schalt- oder Signalausgänge angezeigt. Dies ist die Gesamtzeit, in der die Heizkreispumpe und die Schalt- oder Signalausgänge aktiv waren. Das angezeigte Datum in diesem Menü ist das Datum der letzten Löschung. Von diesem Datum an wurde die aktuelle Zählung aufaddiert.

Meldungen

Anzeige der letzten 20 aufgetretenen Meldungen der Anlage mit Angabe von Datum und Uhrzeit.

Reset/Löschen

Rücksetzen und Löschen der einzelnen Auswertungen. Bei Auswahl von "alle Auswertungen" wird alles mit Ausnahme der Meldungen gelöscht.

3. Zeiten



Einstellung von Uhrzeit, Datum und Betriebszeiten für den Heizkreis.



Die zugehörigen Temperatur-Sollwerte werden im Menü 5 „Einstellungen“ festgelegt!

Uhrzeit & Datum

Dient zum Einstellen der aktuellen Uhrzeit und Datum.

 Für zeitabhängige Funktionen wie z. B. Zirkulation und Antilegionellen und die Auswertung der Anlagendaten ist es unerlässlich, dass die Uhrzeit am Regler genau eingestellt ist. Beachten Sie, dass die Uhr bei Netzunterbrechung ca. 24 h weiter läuft und anschließend neu zu stellen ist. Durch Fehlbedienung oder falsche Uhrzeit können Daten gelöscht, falsch aufgezeichnet oder überschrieben werden. Der Hersteller übernimmt keinerlei Gewähr für die aufgezeichneten Daten!

Sommerzeit

Wenn diese Funktion aktiviert ist, schaltet der Regler automatisch auf Winterzeit oder Sommerzeit (DST, Daylight Savings Time) um.

Heizkreis Tag

Es werden die Tagbetriebszeiten für den Heizkreis gewählt, wobei für jeden Wochentag 3 Zeiträume festgelegt und in nachfolgende Tage kopiert werden können.

 Zeiten die nicht festgelegt werden gelten automatisch als Nachtbetrieb. Die eingestellten Zeiten werden nur in der Heizkreis-Betriebsart "Automatik" berücksichtigt.

Heizkreis Komfort

Es kann für jeden Wochentag ein Zeitbereich gewählt werden, in dem der Heizkreis, z.B. zur morgendlichen Schnellaufheizung, mit der erhöhten Komforttemperatur arbeitet.

4. Betriebsart



Zur Festlegung der Betriebsarten für den Heizkreisbetrieb. Nach einer Netzspannungsunterbrechung kehrt der Regler selbstständig in die zuletzt gewählte Betriebsart zurück!



Der Regler arbeitet nur im Automatikbetrieb mit den eingestellten Betriebszeiten und den entsprechend zugehörigen unterschiedlichen Sollvorlauf Temperaturwerten!

Manuell

Es lassen sich die einzelnen Relais-, V-Ausgänge und die angeschlossenen Verbraucher auf Funktion und korrekte Belegung überprüfen.

 Die Betriebsart "Manuell" ist nur vom Fachmann für kurzzeitige Funktionstests z.B. bei der Inbetriebnahme zu nutzen! Funktionsweise Manuellbetrieb: Die Relais und somit die angeschlossenen Verbraucher werden mittels Tastendruck ohne Berücksichtigung der aktuellen Temperaturen und der eingestellten Parameter ein- oder ausgeschaltet. Zur gleichen Zeit werden auch die aktuellen Messwerte der Temperatursensoren im Display zwecks Funktionskontrolle gezeigt.

5. Einstellungen

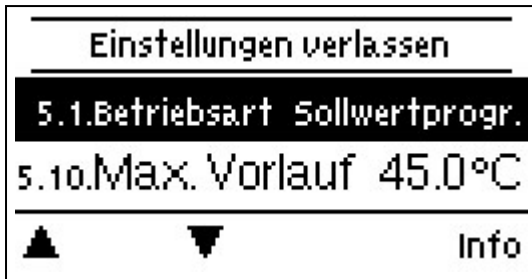

Es werden die für die Regelfunktion des Heizkreises nötigen Grundeinstellungen vorgenommen.



Die bauseitig vorzusehenden Sicherheitseinrichtungen werden keinesfalls ersetzt!

Betriebsart

Auto: Automatik/Normalbetrieb unter Berücksichtigung der Betriebszeiten (Tag, Komfortanhebung, Nachtabsenkung).

Sollwert: Feste Vorlauftemperatur unabhängig von der Außentemperatur. Die gewünschte Vorlauftemperatur ist im Menü 5.8. einzugeben.

Sollwertprogramm: z.B. für die Estrichaufheizung. Für die nächsten 14 Tage können unter Menü 4. unterschiedliche feste Vorlauftemperaturen eingegeben werden. Nach Ablauf der 14 Tage wird die Solltemperatur des 14. Tages fortlaufend genutzt bis die Betriebsart wieder gewechselt wird. Für jeden einzelnen Tag können im Menü 5.4. separate Temperaturwerte angegeben werden.



Eingestellte Raumcontroller haben keinen Einfluss auf das Sollwertprogramm!

S/W Tag

Sommer/Winterumschaltung im Tagbetrieb

Wird dieser Wert während der Tagbetriebszeiten am Außenfühler überschritten schaltet der Regler den Heizkreis ab = Sommerbetrieb. Wenn die Außentemperatur diesen Wert unterschreitet wird der Heizkreis wieder eingeschaltet = Winterbetrieb.



Diese Einstellung gilt neben den Betriebszeiten im normalen Tagbetrieb auch für die Zeiten mit aktivierter Komfortanhebung.

S/W Nacht

Sommer/Winterumschaltung im Nachtbetrieb

Wird dieser Wert während der Nachtbetriebszeiten am Außenfühler überschritten schaltet der Regler den Heizkreis ab = Sommerbetrieb. Wenn die Außentemperatur diesen Wert unterschreitet wird der Heizkreis wieder eingeschaltet = Winterbetrieb.

Kennlinie

Art und Steilheit der Heizungskennlinie

Mit Hilfe der Kennlinie wird die Wärmeabgabe des Heizkreises in Abhängigkeit von der Außentemperatur gesteuert. Der Wärmebedarf ist je nach Gebäudetyp/Gebäudeisolierung/Heizungsauslegung/Außentemperatur oftmals sehr unterschiedlich. Deshalb kann die Heizanlage mit einer geraden Kennlinie (Einstellung "Normal") oder mit einer abgeknickten Kennlinie (Einstellung "Geteilt") betrieben werden.

Ist die Einstellung "Normal" gewählt wird die Kennlinie mittels der entsprechenden Grafik im Regler angepasst. Während der Justierung der Steilheit wird als Hilfestellung die errechnete Vorlauftemperatur bei -12 °C und oben rechts (sofern es immer oben rechts ist) der Steilheitswert angezeigt.

Ist die Einstellung "Geteilt" gewählt, wird die Kennlinie mittels entsprechender Grafik im Regler in 3 Schritten eingestellt:

1. Außentemperatur für Steilheitswechsel
2. Steilheit über Außentemperatur für Wechsel
3. Steilheit unter Außentemperatur für Wechsel

Während der Justierung der Steilheit wird als Hilfestellung die errechnete Vorlauftemperatur bei -12 °C und oben rechts (sofern es immer oben rechts ist) der Steilheitswert angezeigt. Bei nochmaligem Verstellen der Split-Kennlinie erfolgt die Abfrage in umgekehrter Reihenfolge.

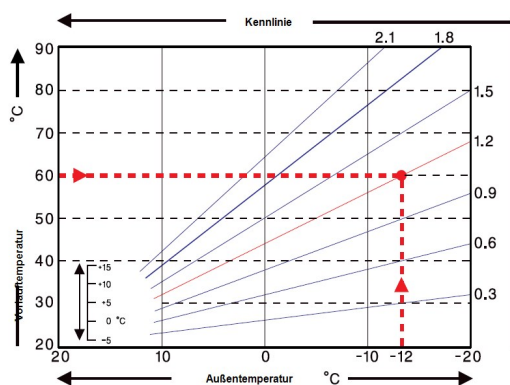

Das nebenstehende Diagramm zeigt den Einfluss der gewählten Kennliniensteilheit (Normal-Kennlinie) auf die errechnete Sollvorlauf-temperatur des Heizkreises. Die richtige Kennlinie wird bestimmt, indem man den Schnittpunkt der berechneten maximalen Vorlauf-temperatur (= Auslegungstemperatur) bei minimaler Außentemperatur festlegt.

Beispiel: Auslegungstemperatur der Heizkörper 60 °C Vorlauf bei niedrigster Außentemperatur gemäß Wärmebedarfsberechnung -12 °C. Der Schnittpunkt im Beispiel ergibt eine Steilheit von 1,2 als Einstellwert.

Tageskorrektur

Parallelverschiebung der Kennlinie

Durch die Tageskorrektur wird eine Parallelverschiebung der Heizungskennlinie während der Tagbetriebszeiten vorgenommen, da es vorkommen kann, dass bei der eingestellten Kennlinie das Gebäude je nach Außentemperatur nicht optimal beheizt wird. Bei einer nicht optimierten Kennlinie kommt es häufig zu folgender Situation: warmes Wetter=Raum zu kalt/kaltes Wetter=Raum zu warm. In diesem Fall die Kennlinien-Steilheit schrittweise um 0,2 Punkte verringern und die Tageskorrektur um jeweils 2 °C ... 4 °C anheben

Nachtkorrektur

Parallelverschiebung der Kennlinie

Durch die Nachtkorrektur wird eine Parallelverschiebung der Heizungskennlinie während der Nachtbetriebszeiten vorgenommen. Wird bei der Nachtkorrektur ein negativer Wert eingestellt, verringert sich die Sollvorlauf-temperatur in den Nachtbetriebszeiten entsprechend. Vornehmlich nachts aber auch am Tage, wenn niemand im Hause ist, wird so die Raumtemperatur niedriger und dadurch Energie eingespart. Beispiel: Bei Tageskorrektur von +5 °C und Nachtkorrektur von -2 °C ergibt sich eine um 7 °C reduzierte Sollvorlauf-temperatur im Nachtbetrieb.

Komfortanhebung

Parallelverschiebung der Kennlinie

Die Komfortanhebung wird auf die Tageskorrektur aufaddiert und ermöglicht eine alternative Parallelverschiebung der Heizkreiskennlinie um zu einer bestimmten Zeit eine Schnellaufheizung und/oder eine höhere Temperatur im Wohnraum zu erreichen.

Min. Vorlauf

Durch die eingestellte minimale Vorlauf-temperatur wird die Heizungskennlinie und somit die Sollvorlauf-temperatur des Heizkreises nach unten hin begrenzt. Zusätzlich ist die minimale Vorlauf-temperatur die Sollvorlauf-temperatur für die Frostschutzfunktion.

Max. Vorlauf

Mit diesem Wert wird die Sollvorlauf-temperatur des Heizkreises nach oben begrenzt. Überschreitet die Heizkreistemperatur dennoch den eingestellten Wert, wird der Heizkreis abgeschaltet bis die Temperatur wieder unter diesen Wert fällt. Nach Ablauf von 55 Sekunden wird für 5 Sekunden gespült.



Bauseitig ist (z.B. bei Fußbodenheizung) zur Sicherheit ein zusätzlicher Begrenzungsthermostat vorzusehen, der mit den Pumpen in Reihenschaltung verbunden wird.

Heizkreis abschalten

Wenn Sie einen Raumkontrolller verwenden, kann der Heizkreis zusätzlich zu der Abschaltung nach Außentemperatur auch auf Basis des Raumkontrollers abgeschaltet werden.

Sommer: Heizkreis wird abgeschaltet sobald die Sommer-/ Winterumschaltung (Außentemperatur) überschritten wird.

Sommer + Raum: Heizkreis wird abgeschaltet sobald die Sommer-/ Winterumschaltung (Außentemperatur) oder die eingestellten Raumsolltemperaturen überschritten werden.

Wärmeanforderung

Der MHCC kann eine Wärmequelle (Brenner, Wärmepumpe, ...) anfordern, wenn für den Heizkreis nicht genügend Energie (VL-Temperatur) zur Verfügung steht. Hierfür wird entweder der Signalausgang V1 benutzt oder die Anforderung wird über den CAN-Bus zu einem anderen Regler im CAN-Netzwerk übertragen.

Schalten: Anforderung erfolgt über den Signalausgang V1.

Ausgabesignal an V1: „keine Anforderung“ = 0 V, „Anforderung“ = 10 V

 Wird ein potentialfreier Kontakt für die Wärmequelle benötigt, muss ein externes Schaltrelais (Art. Nr. 77502) an V1 angeschlossen werden Siehe "Externes Relais am Signalausgang V(X) (0-10V/PWM)" auf Seite 9.

Modulieren: Anforderung erfolgt über den Signalausgang V1. Der MHCC gibt über den Signalausgang die angeforderte Temperatur (berechnete Soll-VL) als Spannung vor.

Beispiel: berechneter Soll-VL Heizkreis 43 °C, gemessener VL am Fühler S2 40 °C.

Unterschreitet der VL-Fühler den Soll-VL um 2 K (Soll/Ist -) für 1 Minute, fordert der MHCC eine Wärmequelle an mit 4,3 V (entspricht 43 °C Soll-VL).

Die angeforderte Temperatur kann mit dem Wert "Mod. Offset" angehoben werden. 0,1 V entsprechen hierbei 1 °C. Stellt man einen Offset von 0,5 V ein, ergibt dies eine angeforderte Temperatur von 48 °C, bzw. 4,8 V (43 °C entspricht 4,3 V + 0,5 V (Offset) = 4,8 V entspricht 48 °C)

CAN: Anforderung erfolgt über den CAN-Bus, hierzu muss an einem Regler im Netzwerk die Wärmeanforderung aktiviert sein (Schalten oder modulieren).

Dieser Regler empfängt die Anforderung über den CAN-Bus und gibt sie an die Wärmequelle weiter.

Sparbetrieb (bei Solarladung)

Ist der MHCC über CAN-Bus mit einem weiteren Regler mit aktivierter Solar Funktion verbunden, kann der Sparbetrieb des MHCCs für diese Funktion in 2 verschiedenen Varianten betrieben werden:

Abschalten: Die Funktion wird bei aktiver Solarladung nicht eingeschaltet.

Absenken: Im Sparbetrieb schaltet die Heizung erst beim Unterschreiten von „Absenkung ein“ und heizt auf „Absenkung“ + Hysterese auf wenn die Solarladung oder der Feststoffkessel aktiv ist.

Soll/Ist +

Mit diesem Wert wird die zulässige Überschreitung der Heizkreistemperatur zur errechneten Sollvorlauftemperatur am Speicherfühler Heizkreis (s. „4.6.11. - Speicher HK“) oder Vorlauffühler festgelegt. Überschreitet die Temperatur am Speicherfühler HK oder, wenn dieser nicht ausgewählt wurde, am Vorlauffühler die Sollvorlauftemperatur um den hier eingestellten Wert, wird die Wärmeanforderung abgeschaltet.

 Die Wärmeanforderung wird erst gestartet wenn die Vorlauftemperatur für 1 Minute ununterbrochen unterhalb der Solltemperatur liegt.

Soll/Ist -

Einschalthysterese für die Zusatzenergiequelle

Mit diesem Wert wird die zulässige Unterschreitung der Heizkreistemperatur zur errechneten Sollvorlauftemperatur festgelegt.

Unterschreitet die Heizkreis-Vorlauftemperatur die Sollvorlauftemperatur um den hier eingestellten Wert, wird die Wärmeanforderung mit einer Verzögerung von 1 Minute eingeschaltet.

 Die Wärmeanforderung wird erst gestartet wenn die Vorlauftemperatur für 1 Minute ununterbrochen unterhalb der Solltemperatur liegt.

Gebäudefaktor

Je nach gewähltem Faktor hat die Außentemperatur nach der eingestellten Verzögerung Einfluss auf die VL-Temperaturberechnung.

0= Aus, 1= 15 Minuten, 2= 60 Minuten, 3= 120 Minuten, 4= 300 Minuten

 Bei besser Isolierten Gebäuden kann ein höherer Gebäudefaktor den Komfort erhöhen und beim Energie sparen helfen.

Absenkung

Sollwert im Sparbetrieb

Wenn Sparbetrieb (siehe „Sparbetrieb“) auf Absenken: Während einer Solarladung wird statt „TH soll“ dieser Einstellwert „Absenkung“ als Sollwert genutzt. Sobald die Temperatur an Thermostatfühler 1 unter „Absenkung“ fällt, wird das Relais eingeschaltet und heizt auf bis „Absenkung“ + Hysterese.

Mod. Offset

Bei modulierter Wärmeanforderung kann die angeforderte Temperatur um den hier eingestellten Wert erhöht werden.

Sollwertprogramm 14-Tage Einstellungen

Wird unter Betriebsart "Heizkreis" (Siehe "Betriebsart" auf Seite 20) der Modus "Sollwertprogramm" gewählt, kann die gewünschte Vorlauftemperatur für jeden der 14 Tage des Programms eingestellt werden. Unter 4.4.1. wird die Startzeit des Sollwertprogramms angezeigt. Um das Sollwertprogramm zu starten, muss einmalig "Restart" gedrückt werden, um die aktuelle Zeit als Startpunkt festzulegen.

Durch drücken auf "Restart" wird das Sollwertprogramm zurückgesetzt und beginnt wieder bei Tag 1.

6. Schutzfunktionen



In den "Schutzfunktionen" können vom Fachmann diverse Schutzfunktionen aktiviert und eingestellt werden.



Die bauseitig vorzusehenden Sicherheitseinrichtungen werden keinesfalls ersetzt!

Antiblockierschutz

Ist der Antiblockierschutz aktiviert (täglich, wöchentlich, aus), schaltet der Regler die Ausgänge um 01:00 Uhr nacheinander für 5 Sekunden ein, um dem Festsetzen der Pumpe bzw. des Ventils bei längerem Stillstand vorzubeugen.

Frostschutz

Sollte die Temperatur am Außenfühler unter 1 °C sinken und der Heizkreis abgeschaltet sein, wird bei aktiviertem Frostschutz der Heizkreis automatisch eingeschaltet und die Sollvorlauftemperatur auf die unter Siehe "Min. Vorlauf" auf Seite 23 eingestellte minimale Vorlauftemperatur gesetzt. Steigt die Außentemperatur wieder über 1 °C, wird die Frostschutzfunktion ausgeschaltet.



Wenn die Frostschutzfunktion ausgeschaltet oder die minimale Vorlauftemperatur zu klein eingestellt ist, kann es zu schwerwiegenden Anlagenschäden kommen.

Min. Vorlauf

Durch die eingestellte minimale Vorlauftemperatur wird die Heizungskennlinie und somit die Sollvorlauftemperatur des Heizkreises nach unten hin begrenzt. Zusätzlich ist die minimale Vorlauftemperatur die Sollvorlauftemperatur für die Frostschutzfunktion.

Max. Vorlauf

Mit diesem Wert wird die Sollvorlauftemperatur des Heizkreises nach oben begrenzt. Überschreitet die Heizkreistemperatur dennoch den eingestellten Wert, wird der Heizkreis abgeschaltet bis die Temperatur wieder unter diesen Wert fällt. Nach Ablauf von 55 Sekunden wird für 5 Sekunden gespült.



Bauseitig ist (z.B. bei Fußbodenheizung) zur Sicherheit ein zusätzlicher Begrenzungsthermostat vorzusehen, der mit den Pumpen in Reihenschaltung verbunden wird.

Pufferentladeschutz

Bei aktiviertem Pufferentladeschutz schaltet die Heizkreispumpe ab, sobald die eingestellte minimale Vorlauftemperatur nicht erreicht wird obwohl der Mischer ganz aufgefahren ist. Im Abstand von 5 Minuten wird überprüft, ob die Vorlauftemperatur erreicht wird.

7. Sonderfunktionen



Es werden grundlegende Dinge und erweiterte Funktionen eingestellt.



Die Einstellungen in diesem Menü sollten nur vom Fachmann vorgenommen werden.

Fühlerabgleich

Abweichungen bei den angezeigten Temperaturwerten, die z.B. durch lange Kabel oder nicht optimal platzierte Fühler entstehen, können hier manuell nachkorrigiert werden. Die Einstellungen werden für jeden Fühler einzeln in 0,3 °C Schritten vorgenommen.

 Einstellungen sind nur in Sonderfällen bei Erstinbetriebnahme durch den Fachmann nötig. Falsche Messwerte können zu Fehlfunktionen führen.

Inbetriebnahme

Der Start der Inbetriebnahnehilfe führt in der richtigen Reihenfolge durch die für die Inbetriebnahme notwendigen Grundeinstellungen, wobei die jeweiligen Parameter im Display kurz erklärt werden. Durch Betätigen der „esc“ Taste gelangt man zum vorherigen Wert, um die gewählte Einstellung nochmals anzusehen oder auch anzupassen. Mehrfaches Drücken der „esc“ Taste führt zurück zum Auswahlmodus, um die Inbetriebnahnehilfe abubrechen (Siehe "Inbetriebnahnehilfe" auf Seite 17).

 Nur vom Fachmann bei Inbetriebnahme zu starten! Beachten Sie die Erklärungen der einzelnen Parameter in dieser Anleitung, und prüfen Sie, ob für Ihre Anwendung weitere Einstellungen nötig sind.

Werkseinstellungen

Die gesamten vorgenommenen Einstellungen können zurückgesetzt und der Regler somit wieder in den Auslieferungszustand gebracht werden.

 Die gesamte Parametrierung sowie Auswertungen etc. des Reglers gehen unwiederbringlich verloren. Anschließend ist eine erneute Inbetriebnahme erforderlich.

Mischer

Hier können einzelne Parameter zur Mischeransteuerung verändert werden.

Ein-Zeit

Für diese Zeitdauer in Sekunden wird der Mischer angesteuert, d.h. auf- oder zugefahren, bevor eine neue Messung vorgenommen wird, um die Vorlauftemperatur zu regeln.

Aus-Faktor

Hier kann ein Wert eingestellt werden, mit dem die errechnete Pausenzeit des Mischer multipliziert wird. Bei einem Wert von 1 wird also die normale Pausenzeit genutzt, ein Wert von 0.5 halbiert die Pausenzeit, 4 würde die Pausenzeit vervierfachen.

Anstieg

Bei einem schnellen Temperaturanstieg wird dieser Wert auf die Vorlauftemperatur addiert, damit der Mischer schneller gegensteuert. Steigt die gemessene Temperatur nicht mehr weiter, wird wieder der gemessene Wert zur Berechnung benutzt. Die Temperaturmessung erfolgt einmal pro Minute.

 Einstellungen sind nur in Sonderfällen bei Erstinbetriebnahme durch den Fachmann nötig. Falsche Messwerte können zu Fehlfunktionen führen.

Richtung

Festlegung der Drehrichtung des Mischers.

Raumcontroller

Raumcontroller

Es kann eingestellt werden, welchen prozentualen Einfluss die Raumtemperatur auf die Sollvorlauftemperatur haben soll. Für jedes Grad Abweichung zwischen Raumtemperatur und Soll Raumtemperatur wird der hier eingestellte Prozentsatz von der berechneten Sollvorlauftemperatur auf die Soll Vorlauftemperatur addiert bzw. davon abgezogen, bis zu den unter Schutzfunktionen eingestellten Min. bzw. Max Vorlauf Werten.

Beispiel: Soll Raumtemp.: 25 °C ; Raumtemp.: 20 °C = 5 °C Abweichung. Errechnete Sollvorlauftemp.: 40 °C : Raumcontroller: 10 % = 4 °C 5 X 4 °C = 20 °C Also werden 20 °C auf die Sollvorlauftemperatur addiert, was 60 °C ergäbe. Liegt der Wert von Max. Vorlauf darunter, wird lediglich auf Max. Vorlauf erhöht.

Raum-Soll-Tag

Die gewünschte Raumtemperatur für den Tagbetrieb.

Über die Differenz zwischen Raum-Soll- und Raum-Ist-Temperatur wird in Kombination mit der unter „Raumcontroller“ eingestellten %-Zahl die Soll-Vorlauf-Temperatur beeinflusst. Bei 0 % Raumcontroller ist diese Funktion also abgeschaltet.

 Für °CALEON Room Controller ohne Einfluss.

Raum-Soll-Nacht

Die gewünschte Raumtemperatur für den Nachtbetrieb.

Über die Differenz zwischen Raum-Soll und Raum-Ist Temperatur wird in Kombination mit der unter „Raumcontroller“ eingestellten %-Zahl die Soll-Vorlauf Temperatur beeinflusst. Bei 0 % Raumcontroller ist diese Funktion also abgeschaltet.

 Für °CALEON Room Controller ohne Einfluss.

 In der Betriebsart „Sollwertprogramm“ hat der Raumcontroller keinen Einfluss.

Sensor Typ

Wenn bei „Thermostat (X)“ ein Sensoreingang ausgewählt wird, muss hier eingestellt werden, wie genau dieser Eingang verwendet werden soll.

RC20: Messung der Raumtemperatur und Einfluss auf den Sollwert

Kontakt: Offen = Heizkreis Aus, geschlossen = Heizkreis

Saison: Geschlossen= kühlen, Offen = heizen

Thermostat (X)

Hier wird der Raumcontroller bzw. Sensoreingang ausgewählt.

Bei Verwendung eines °CALEON: wählen Sie hier den im °CALEON eingestellten Raum aus.

Bei Verwendung eines RC21: wählen Sie RC21-lokal 1 aus

Bei Verwendung eines RC20 oder anderen Thermostaten und Saisonschaltern: wählen Sie hier den verwendeten Sensoreingang aus und anschließend unter „Sensortyp“ die genaue Funktion.

Stromsparmmodus

Im Stromsparmmodus wird nach 2 Minuten ohne Tastenbetätigung die Hintergrundbeleuchtung des Displays abgeschaltet.

 Bei Vorliegen einer Meldung schaltet die Hintergrundbeleuchtung nicht ab, bis die Meldung vom Nutzer abgefragt wurde.

Netzwerk

Es sind ggf. die Netzwerkeinstellungen des angeschlossenen Dataloggers einzustellen.

Zugriffskontrolle

In diesem Menü können Sie bis zu 4 Benutzern den Zugriff auf den Regler bzw. Datalogger erlauben. Die hier eingetragenen Benutzer haben dann Zugriff auf den Regler bzw. den Datalogger.

Um einen Benutzer in die Liste einzutragen, wählen Sie <Benutzer hinzufügen>. Lassen Sie das nun sichtbare Menü geöffnet und verbinden Sie sich mit der Regler-, bzw. Dataloggeradresse. Ihr Benutzername erscheint daraufhin in diesem Menü und kann ausgewählt und mit „OK“ bestätigt werden.

Hinweis

Die Adresse des Reglers bzw. Dataloggers finden Sie auf dem Adressaufkleber an der Gehäuseaußenseite bzw. im Gehäuse. Hinweise und Hilfe zur Einrichtung einer Verbindung erhalten Sie in der beiliegenden SOREL Connect Anleitung oder in der Anleitung des Dataloggers.

Wählen Sie einen Benutzer aus und bestätigen Sie diesen mit "OK", um ihm Zugriff zu gewähren.

Um einen Benutzer zu entfernen, wählen Sie den gewünschten Benutzer aus und wählen Sie anschließend <Benutzer Entfernen>.

Ethernet

Einstellungen zur Ethernetverbindung des Dataloggers.

Mac Adresse

Zeigt die individuelle MAC Adresse des Dataloggers an.

Auto-Konfiguration (DHCP)

Wenn die Auto-Konfiguration aktiviert ist, sucht der Datalogger im Netzwerk nach einem DHCP-Server, der ihm eine IP-Adresse, Subnetz-Maske, Gateway-IP und DNS-Server IP zuweist. **Wenn Sie die Auto-Konfiguration (DCHP) deaktivieren, müssen Sie die erforderlichen Netzwerkeinstellungen manuell vornehmen!**

IP-Adresse

Die einzustellende IP-Adresse entnehmen Sie Ihrer Routerkonfiguration.

Subnetzmaske

Die einzustellende Subnet-Mask entnehmen Sie Ihrer Routerkonfiguration.

Gateway

Den einzustellenden Gateway entnehmen Sie Ihrer Routerkonfiguration.

DNS-Server

Den einzustellenden DNS-Server entnehmen Sie Ihrer Routerkonfiguration.

CAN-Bus ID

Hier entnehmen Sie die ID des Reglers auf den CAN-Bus.

Sensor Sendeintervall

Das Sendeintervall legt fest, wie oft die Sensor- und Ausgangswerte des Reglers über CAN gesendet werden dürfen. Ändert sich ein Wert, wird dieser gesendet und startet das Intervall. Die nächsten Werte werden erst gesendet, wenn das Intervall abgelaufen ist. Ändert sich kein Wert wird nichts gesendet.



Bei mehreren Reglern im CAN-Bus-Netzwerk kann ein zu kurzes Sendeintervall zu einer Überlastung des CAN-Bus-Netzwerkes führen.

8. Menüsperre



Durch aktivierte Menüsperre können die eingestellten Werte gegen unbeabsichtigtes Verstellen gesichert werden.

Menüsperre aktiv = "Ein"

Menüsperre ausschalten = "Aus"

Zusätzlich können durch Menüansicht "Einfach" Menüpunkte ausgeblendet werden, die nach der Inbetriebnahme für den täglichen Gebrauch des Reglers nicht notwendig sind. Der Menüpunkt "Menüsperre Ein/Aus" wird bei der Auswahl von Menüansicht "Einfach" ebenfalls ausgeblendet!

Die folgenden Menüs bleiben trotz aktivierter Menüsperre zugänglich (um ggf. Anpassungen vorzunehmen):

Messwerte
Auswertung
Betriebsart
Einstellungen
Sonderfunktionen
Menüsperre
Sprache

9. Servicewerte



Dienen im Fehlerfall z.B zur Ferndiagnose durch den Fachmann oder Hersteller.



Notieren Sie die Werte zum Zeitpunkt, wenn ein Fehler auftritt.

10. Sprache



Zur Wahl der Menüsprache. Bei der ersten Inbetriebnahme und bei längerer Spannungsunterbrechung erfolgt die Abfrage automatisch. Die wählbaren Sprachen können sich je nach Geräteausführung unterscheiden! Die Sprachwahl ist nicht in jeder Geräteausführung vorhanden!

Sicherung ersetzen

 Reparatur und Wartung dürfen nur durch eine Fachkraft durchgeführt werden. Vor Arbeiten am Gerät die Stromzuleitung abschalten und gegen Wiedereinschalten sichern! Spannungsfreiheit prüfen!

 Verwenden Sie nur die beiliegende Reservesicherung, oder eine baugleiche Sicherung mit den folgenden Angaben:
2AT / 250 V. SOREL Art. Nr.: 09028

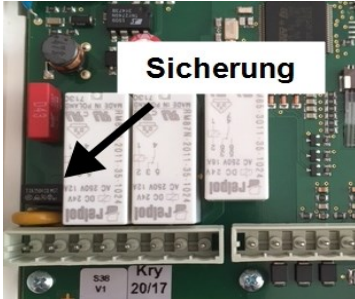

Hat der Regler trotz eingeschalteter Netzspannung keine Funktion und Anzeige, ist evtl. die interne Gerätesicherung defekt. Zuerst die externe Fehlerquelle (wie z.B. Pumpe) finden, austauschen und danach die Gerätesicherung überprüfen.

Zum Wechseln der Gerätesicherung das Gerät wie unter Siehe "Wandmontage" auf Seite 7" beschrieben öffnen, alte Sicherung ausbauen, überprüfen und gegebenenfalls wechseln.

Erst anschließend den Regler wieder in Betrieb nehmen und die Funktion der Schaltausgänge im Manuellbetrieb wie unter Betriebsart 4.2. beschrieben überprüfen.

Mögliche Meldungen

Mögliche Meldungen

Hinweise für den Fachmann

Sensor x defekt	Bedeutet, dass entweder der Fühler, Fühlereingang am Regler oder die Verbindungsleitung defekt ist/oder war (Siehe "Widerstandstabelle für Pt1000 Sensoren" auf Seite 10).
Neustart	Bedeutet, dass der Regler beispielsweise aufgrund eines Stromausfalls neu gestartet wurde. Überprüfen Sie Datum & Uhrzeit!
Uhr & Datum	Diese Anzeige erscheint nach einer längeren Netzunterbrechung automatisch, weil Uhrzeit & Datum zu überprüfen und ggf. nachzustellen sind.

Wartung

 Im Zuge der allgemeinen jährlichen Wartung Ihrer Heizanlage sollten Sie auch die Funktionen des Reglers vom Fachmann überprüfen und ggf. Einstellungen optimieren lassen.

Durchführung der Wartung:

- Überprüfen von Datum und Uhrzeit (Siehe "Uhrzeit & Datum" auf Seite 19)
- Begutachtung/Plausibilitätskontrolle der Auswertungen (Siehe "Auswertungen" auf Seite 18)
- Kontrolle der aufgetretenen Meldungen (Siehe "Meldungen" auf Seite 18)
- Überprüfung/Plausibilitätskontrolle der aktuellen Messwerte (Siehe "Messwerte" auf Seite 18)
- Kontrolle der Schaltausgänge/Verbraucher im Manuellbetrieb (Siehe "Manuell" auf Seite 19)
- Evtl. Optimierung der eingestellten Parameter (**Nur auf Wunsch des Kunden**)

Tipps



Die Servicewerte beinhalten neben aktuellen Messwerten und Betriebszuständen auch sämtliche Einstellungen des Reglers. Schreiben Sie sich die Servicewerte, nachdem die Inbetriebnahme erfolgreich verlaufen ist, einmalig auf!



Bei Unklarheiten zum Regelverhalten oder Fehlfunktionen sind die Servicewerte eine bewährte und erfolgreiche Methode zur Ferndiagnose. Schreiben Sie die Servicewerte zum Zeitpunkt der Fehlfunktion auf. Senden Sie die Servicewertetabelle per Fax oder E-Mail mit einer Kurzbeschreibung des Fehlers an den Fachmann oder Hersteller!



Protokollieren Sie die Ihnen besonders wichtigen Auswertungen und Daten in regelmäßigen Zeitabständen, um sich vor Datenverlust zu schützen.

Support Guideline

Sollten bei Ihrem Gerät Fehler auftreten, gehen Sie bitte wie folgt vor:

1. Bedienungsanleitung lesen
2. FAQ prüfen
3. Hilfe-Video auf YouTube anschauen - www.sorel.de/youtube
4. Mit Installateur/Handwerker sprechen
5. SOREL Support kontaktieren - folgende Angaben bereit halten:

Welches Problem besteht?	<ul style="list-style-type: none">• Einrichtungsproblem• Neu auftretendes Problem• Änderungswunsch
Reglertyp/ Reglername (9.1.)	
Software Version (9.2.)	
Programm (7.1.)	
Zusatzfunktionen (7.7. bis 7.12.)	
Zubehör (z.B. Raumthermostate + Software Version)	
Sensorwerte der Fühler (1.1. bis 1.10.)	
Fehlermeldungen/ Häufigkeit des Fehlers/ Fehlerbeschreibung	
Weitere Hinweise	

Abschließende Erklärung

Obwohl diese Anleitung mit größtmöglicher Sorgfalt erstellt worden ist, sind fehlerhafte oder unvollständige Angaben nicht auszuschließen. Irrtümer und technische Änderungen bleiben grundsätzlich vorbehalten.

Datum und Uhrzeit der Installation:

Name der Installationsfirma:

Platz für Anmerkungen:

Ihr Fachhändler:

Hersteller:

SOREL GmbH Mikroelektronik
Reme-Str. 12
D - 58300 Wetter (Ruhr)

+49 (0)2335 682 77 0
+49 (0)2335 682 77 10

info@sorel.de
www.sorel.de

Stand: 01.07.2024
SOREL